

Утверждаю _____
Начальник МОУО
Е.К.Шрайнер

Согласовано _____
Директор МАУ ДО "ЦДТ"
О.В.Голова

Согласовано _____
ВРИО Начальника ОГИБДД МО
МВД России
"Краснотурьинский"
А.В. Иванов

ПОЛОЖЕНИЕ

о городском конкурсе - соревновании юных велосипедистов «Безопасное колесо-2024»

І. Общее положение

1.1. Настоящее положение регламентирует порядок проведения городского конкурса-соревнования юных велосипедистов "Безопасное колесо" проводимого согласно Комплексному плану мероприятий по профилактике травматизма и гибели несовершеннолетних в дорожно-транспортных происшествиях на 2024 год.

1.2. Организаторами Конкурса являются Управление образованием Краснотурьинского городского округа Отделение ГИБДД МО МВД России «Краснотурьинский», МАУ ДО "ЦДТ"

1.3. Организаторы конкурса обеспечивают:

- равные условия для всех участников соревнования;
- широкую гласность проведения соревнования;
- выдачу грамот тем, кто в соответствии с условиями соревнования будет признан его победителем и призером.

ІІ. Цели и задачи

2.1. Цель: Совершенствование работы по предотвращению дорожно-транспортных происшествий с участием юных велосипедистов.

2.2. Задачи:

- закреплять у юных велосипедистов знания ПДД и навыков их соблюдения;
- привлекать школьников к участию в пропаганде среди детей и подростков, навыков безопасного поведения на улицах и дорогах;
- вовлекать участников соревнований «Безопасное колесо» в отряды ЮИД;
- воспитывать потребность к систематическим занятиям физической культурой и спортом.

ІІІ. Участники соревнований

3.1. Участниками городских соревнований являются команды, победившие во внутри школьных соревнованиях юных велосипедистов «Безопасное колесо».

3.2. В соревнованиях принимают участие школьники 5-6 классов, имеющие допуск врача.

3.3. На 2 этап - городские соревнования - направляется команда из 4 человек (победители внутри школьных соревнований (2 мальчика и 2 девочки).

3.4. На 3 этап направляются 4 велосипедиста, показавшие лучшие результаты на городских соревнованиях.

IV. Порядок и условия проведения

4.1. Общее руководство подготовкой проведения ежегодного городского конкурса осуществляется организационным комитетом, в состав которого входят представители ОГИБДД, МОУО и педагоги МАУ ДО «ЦДТ».

4.2. Дата и место проведения: **23 мая 2024 г.**, территории МАУ ДО «ЦДТ».

4.3. Соревнования проводятся в 3 этапа:

- внутри классные и внутри школьные соревнования
- городские соревнования
- победители выступают на областных и региональных соревнованиях.

4.4. Предварительные заявки на участие в городских соревнованиях подаются в **срок до 17 мая** 2024 г. педагогу-организатору МАУ ДО «ЦДТ» Коньшиной Л.Ю. (электронный адрес konshina1959@inbox.ru (в теме письма обязательно указать «Безопасное колесо»).

4.5. Документы и материалы, предоставляемые на соревнование: список участников соревнований (Ф. И. участника, дата рождения, класс, отметка о допуске к соревнованиям).

V. Виды соревнования и условия их проведения

5.1. В программу городских соревнований включено 5 видов:

- Экзамен по правилам дорожного движения (ответы на билеты каждым участником).
- Фигурное вождение велосипеда.
- Оказание первой доврачебной медицинской помощи (тесты, отвечает каждый участник).
- Тест на внимательность;
- Автогородок;

- *Экзамен по ПДД* проводится по тестам. В него включено 10 вопросов из правил дорожного движения для велосипедистов, на которые необходимо ответить в течение 5 минут. За каждый не правильный ответ одно штрафное очко.

- *Фигурное вождение велосипеда*. Соревнование проводится на площадке, где на расстояние не менее 3 метров друг от друга расположены велофигуры: «наклонная доска», «восьмерка» «перенос тяжести» «кривая дорога», «круг», «проезд с наклоном через препятствие», «неровная дорога», «прицельное торможение (Приложение №3). На фигурное вождение допускаются по одному участнику друг за другом. Штрафные баллы:

- пропуск препятствия -10
- касание земли двумя ногами -10
- касание земли одной ногой -5

- не полный проезд через препятствие -5
- пропуск, сдвиг или касание кегли -1.

Перечень велофигур предоставлен в Приложение № 3.

- *Экзамен по оказанию первой доврачебной помощи* проводится по тестам, которые включают в себя 10 вопросов. Каждый участник отвечает на один тест из 10 вопросов. Каждый неправильный ответ 1 штрафной балл.

- *Тест на внимательность* - участникам будет предоставлена картинка, которую за определенный промежуток времени они должны будут заполнить и по истечении времени участникам будет предложена картинка с двумя лишними сегментами. Задача определить несоответствующие сегменты. Всего будет предложено 10 картин. За неправильный ответ 1 балл.

- *В автогородке за пять минут*, каждый участник команды должен проехать по выданному маршруту (маршрут движения участников прилагается в Приложении №1). Участники на данном этапе соревнования должны показать знания ориентирования в ситуациях, приближенных к реальным условия дорожного движения, соблюдая установленные правила (правила проезда: перекрестков (регулируемых и нерегулированных), железнодорожного переезда, соблюдая дорожных знаки и разметки, сигналы светофора, правильное выполнения сигналов велосипедиста при движение в условиях, приближенных к реальным условия (показ сигнала остановки, поворотов и разворотов) и т. д).

5.2. Участники должны при выполнении следования маршрута движения руководствоваться правилам движения велосипедиста. За каждое нарушения пункта правил движения для велосипедиста участник соревнований получает штрафные баллы. Перечень штрафных баллов представлен в Приложении №2.

5.3. Во время подведения итогов соревнований проводится дополнительный конкурс рисунков на асфальте «Улица глазами детей». Для конкурса иметь 2 коробки цветного мела.

VI. Награждение

Победители соревнований награждаются дипломами за 1,2,3 места.

Схема движения участников. Маршрут № 1



Схема движения участников. Маршрут № 2

Приложение № 1

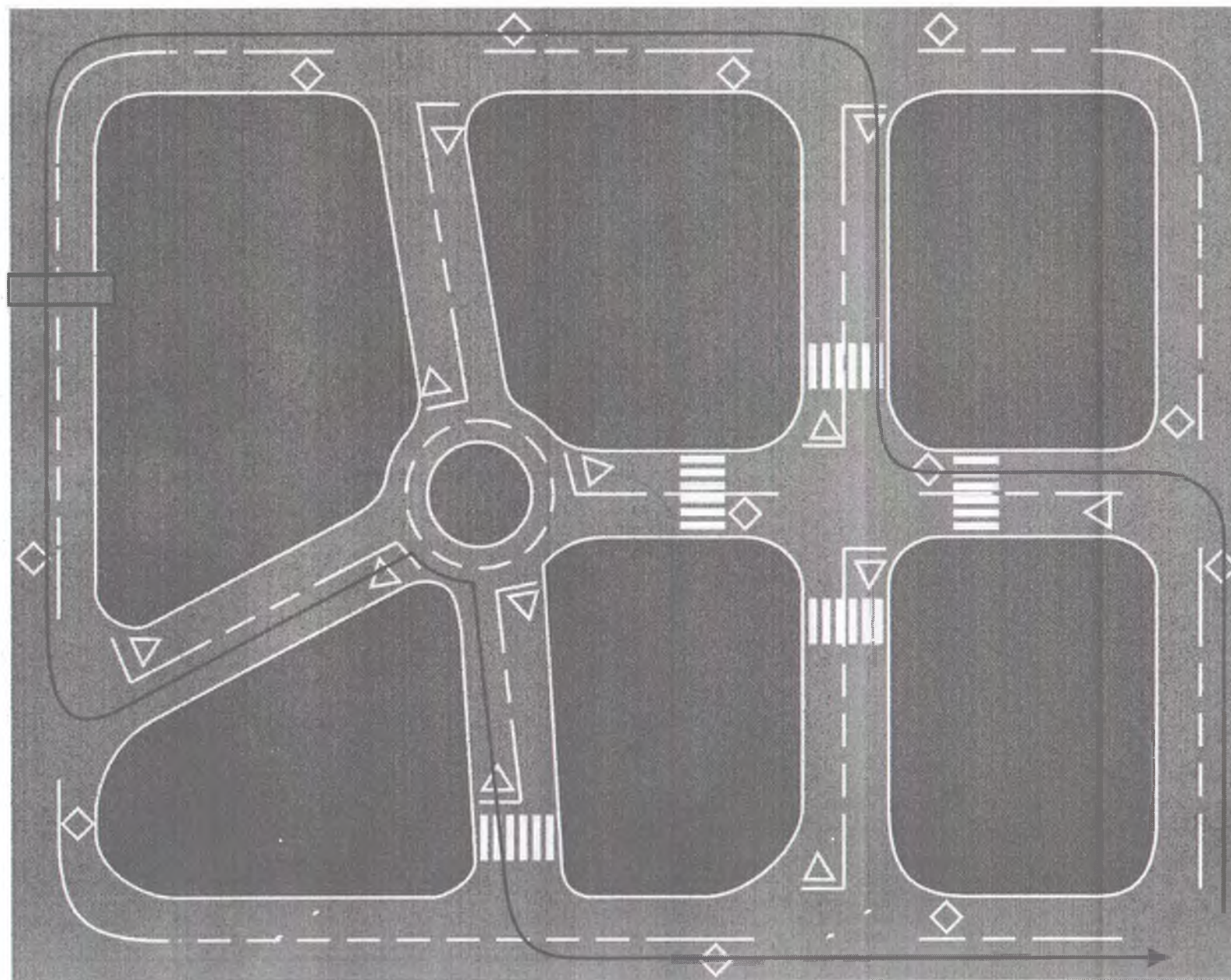

Схема движения участников. Маршрут № 3

Приложение №1



Схема движения участников. Маршрут № 4

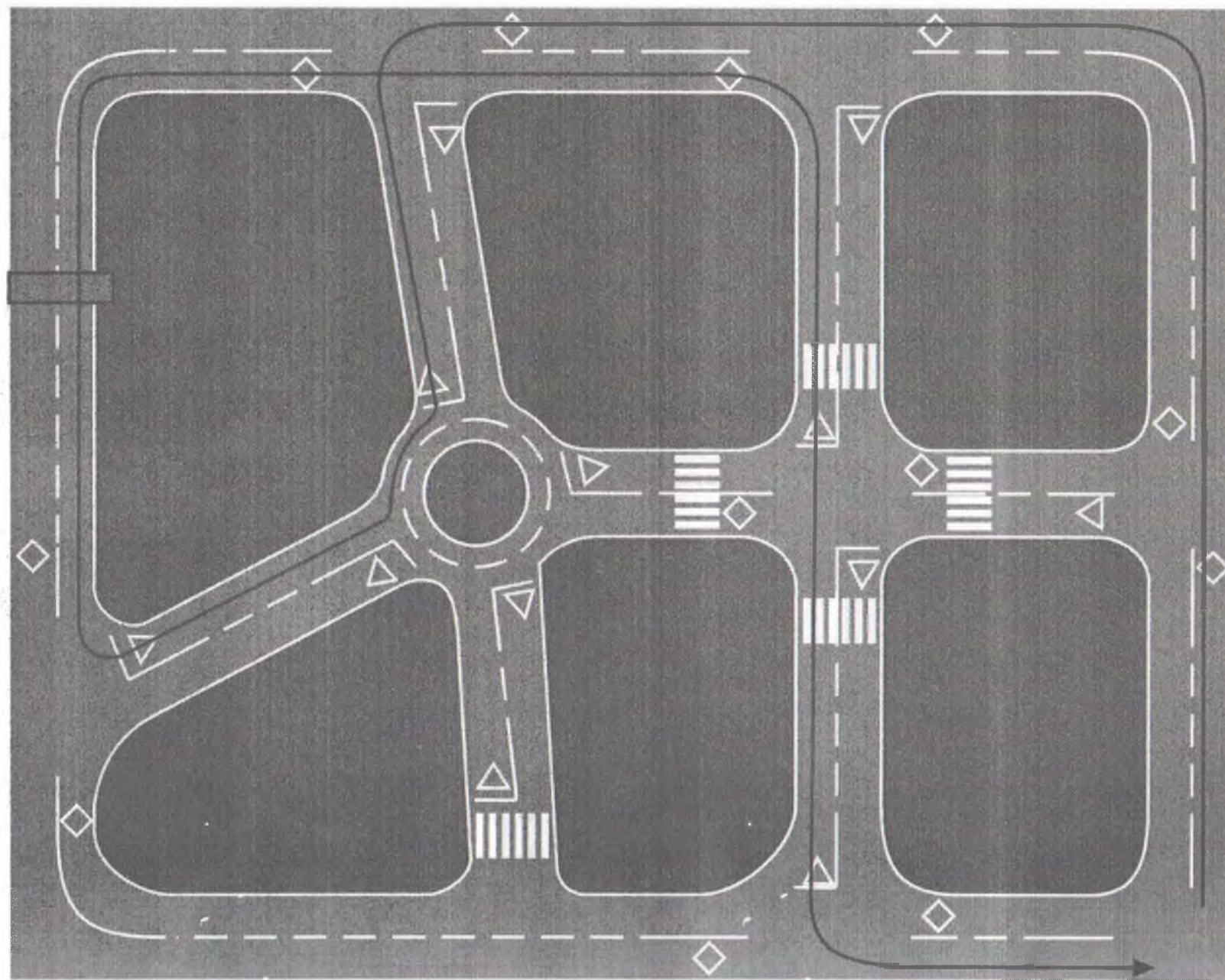

Таблица перечня штрафных баллов на участке «автогородок»

№ п/п	Наименование нарушения	Кол-во штрафных баллов
1	Наезд на другого участника или столкновение с велосипедом	10
2	Не соблюдение требований сигналов светофора	5
3	Падения участника с велосипеда	5
4	Не предоставления преимущества проезда	5
5	Не соблюдение требований дорожных знаков или разметки	2
6	Не правильный проезд участника через ж/д переезд	2
7	Не убедился в безопасности проезда (поворотом головы) на перекрестке, а так же при начале движения	2
8	Не соблюдение правила очередности проезда	2
9	Отсутствие или несвоевременное показание маневра	1
10	Другие нарушения ПДД	1

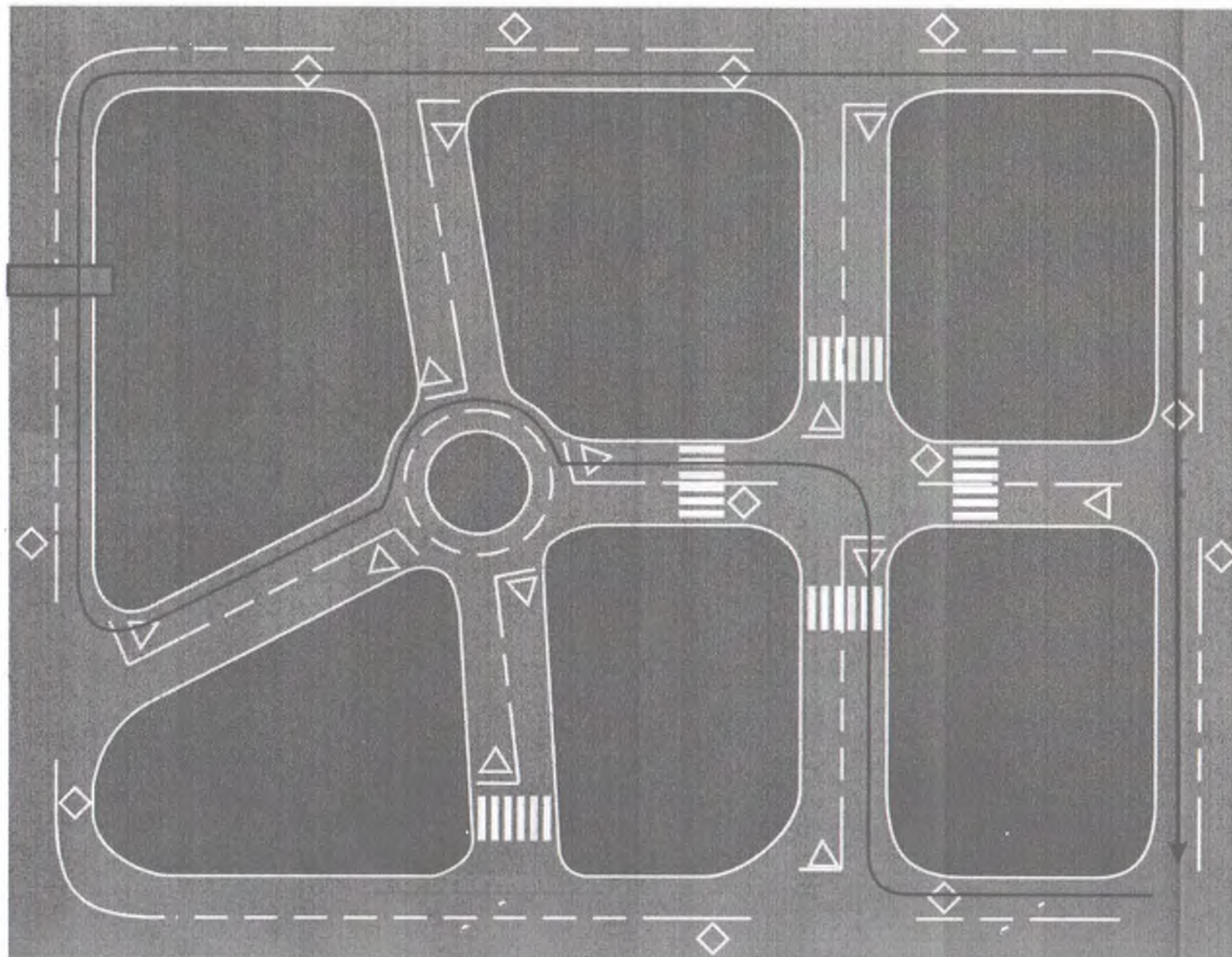
Перечень велофигур

1

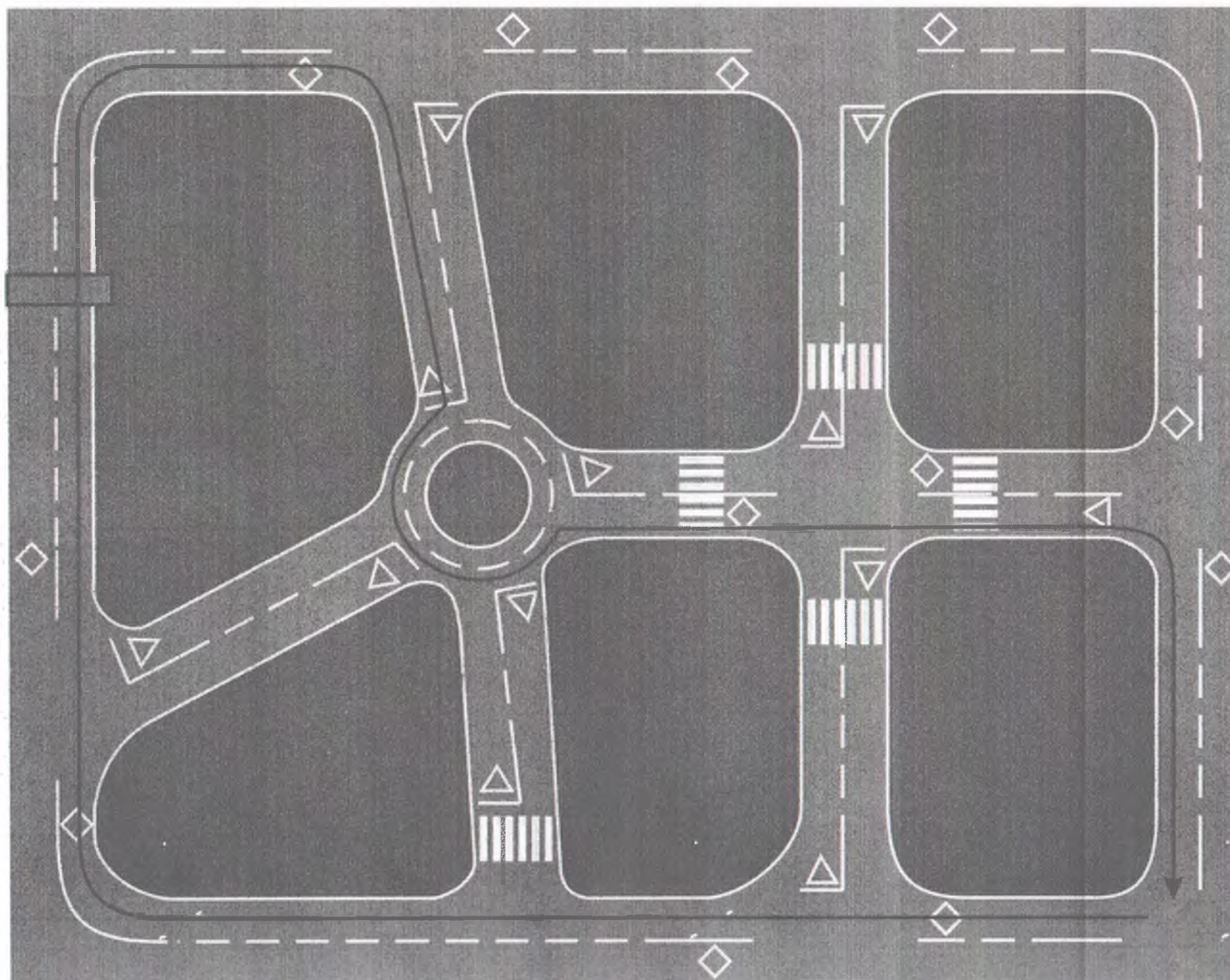

Наклонная доска

Участнику необходимо проехать по наклонной доске, не съехав с нее.

2 Восьмерка

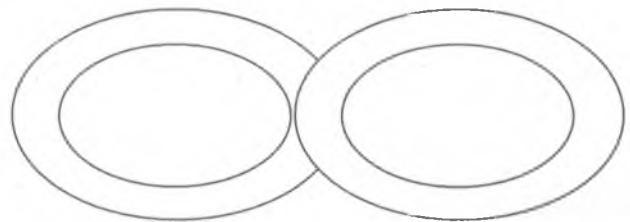

3



Перенос предмета

Участник подъезжает к стойке с предметом, берет его в правую руку и, держа предмет в руке, доезжает до следующей стойки, на которую он должен положить предмет.

4 Кривая дорога

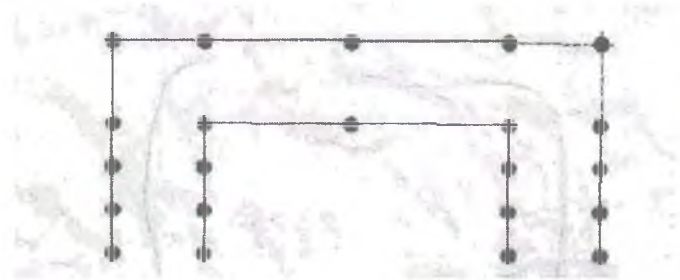

5

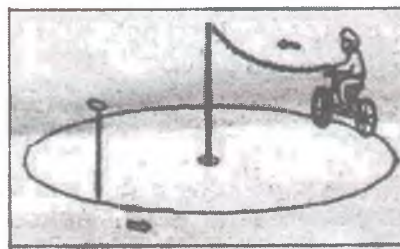

Круг

Участник подъезжает к стойке, берет цепочку в левую руку, проезжает круг и вешает цепочку на стойку.

6

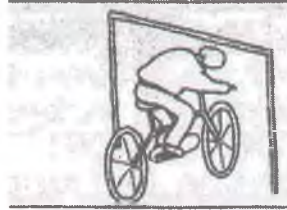

**Проезд с наклоном
через препятствие**

Участник должен проехать препятствие, не задев верхнюю планку.

7 Неровная дорога



8

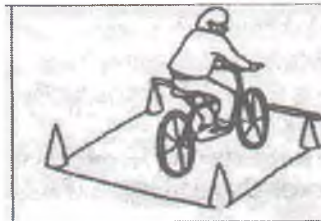

**Прицельное
торможение**

Участнику необходимо произвести торможение, задев передним колесом планку, но не сбив ее.